

BESKRIVELSE:

Strekking av ledninger på Oslo S

INFORMASJON OG EVENTUELT TILTAK:

Det informeres om kommende strekking av ledninger på Oslo S.

Merk at det vil komme flere endringer på Oslo S ut over våren 2017 og fram til påske. Dette vil bli varslet om senere.

Se vedlegg som viser er de første endringene som er aktuelle følgende:.

Sporvekslene 412a/b og 302 a/b vil bli bygd i påsken 2017 (uke 15):

- Ny sløyfeledning 412 a/b vil bli etablert uke 4/5 - 2017, men ferdigstilles og tas i bruk i uke 15. Ledningen seksjoneres ikke ved etablering (ikke behov).
- Ny sløyfeledning 302 a/b etableres i februar 2017, men ferdigstilles og tas i bruk med SI i uke 15. Ledningen seksjoneres ved etablering.

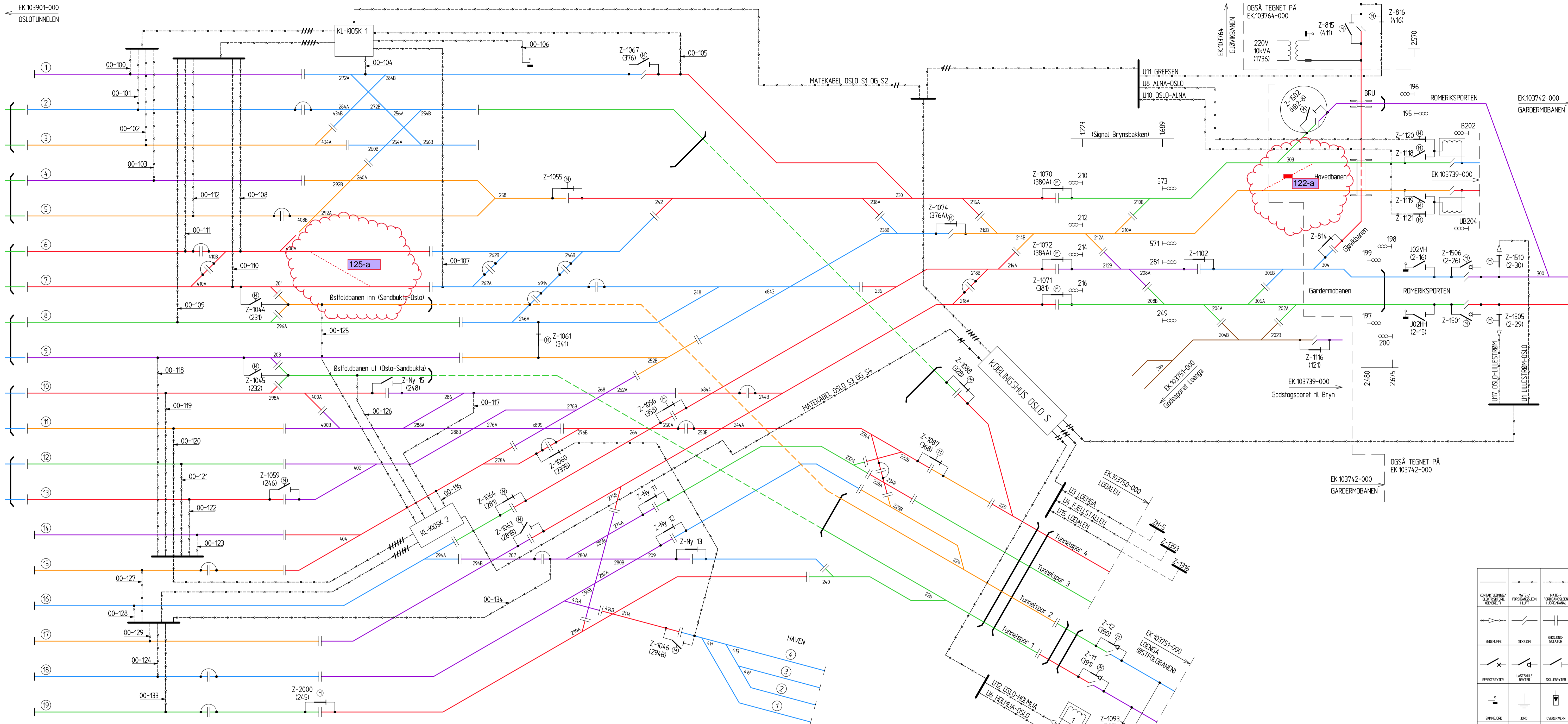

Koblingsbilde brytere i kiosker og koblingshus

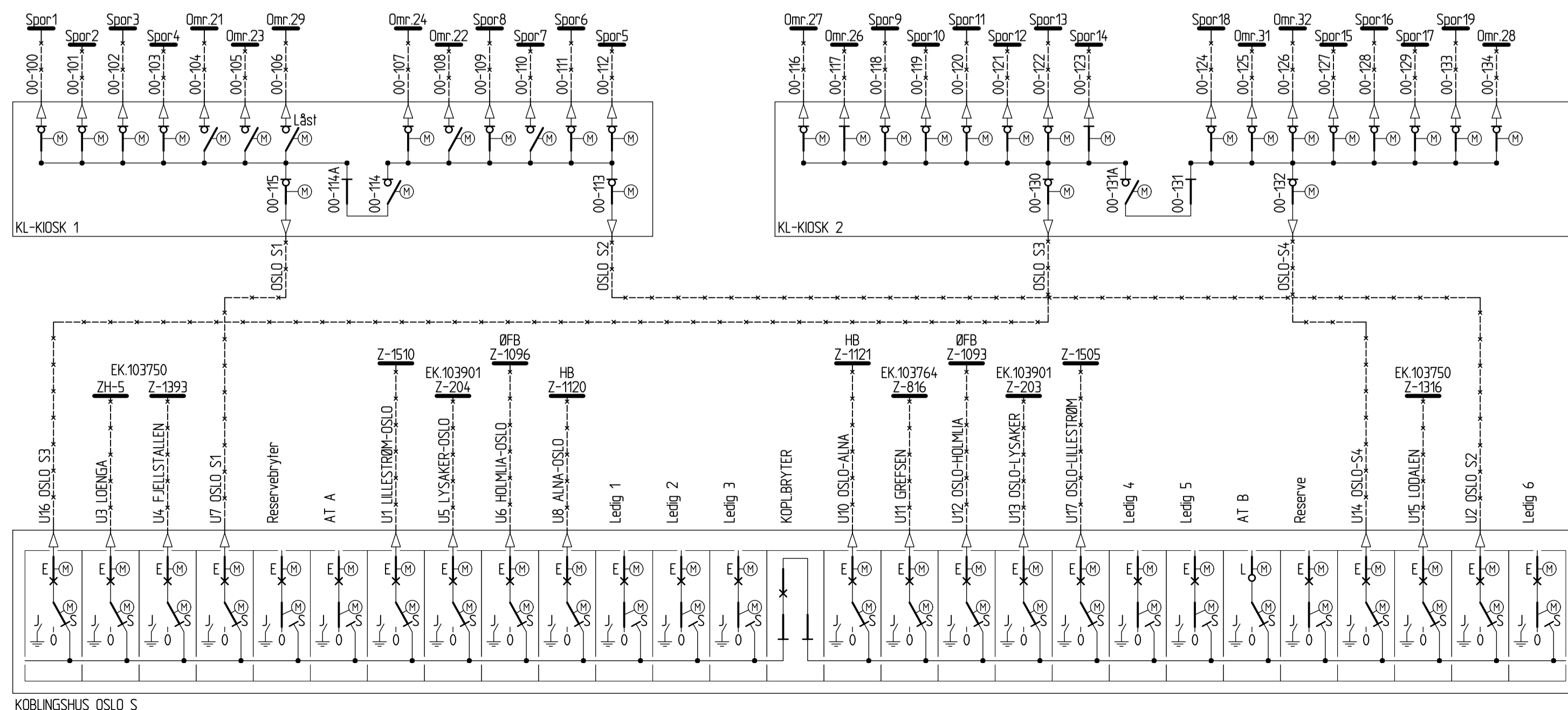

Vedlegg 4 - Endringer ved etablering av sløyfeledning 412 a/b og 302 a/b

- ID 125-a Ny sløyfeledning 412 a/b vil bli etablert uke 4/5 - 2017, men ferdigstilles og tas i bruk i uke 15. Ledningen seksjoneres ikke ved etablering. Seksjonsisolator monteres i UKE 15.
- ID 122-a Ny sløyfeledning 302 a/b etableres i februar 2017, men ferdigstilles og tas i bruk med SI i uke 15. Ledningen seksjoneres ved etablering.

KONTAKTLEDNING / FØRINGSRETT	NOTE- / FORBUDSNOTIS I LUFT	NOTE- / FORBUDSNOTIS I JERNSKINN
ØKRETT	SEKJON	SEKJONISOLATOR
EFFEKTIVBRYTER	LASTBRYTER	SKJELTBRYTER
SKINNEBØD	JORD	OVERSPENNING
MOTORDREIF	TRANSFORMATOR	TRANSFORMATOR I KIOSK
SKINNE	KOBLINGSPUNKT	MS ELEKTROKONTAKT
SPOR NR.	STIGELINJE	HOLDPLASS
YKSELINJE	STIGELINJE	HOLDPLASS
TUNNEL	BRG FOR VED	BRG FOR KJEMER
X I-000		
HØYDESKAL MED 3 LYS		

031	Benevnelse på utgående linjebryter U6 og U12 fra Oslo koblingshus korrigert.	05.01.2017	ROTSIS	AKHSHE	TNS
032	Bryter nr. Z-1063 og Z-1064 påført motor. Mastenr. 2-48 rettet til mellom 246A og 214 og mellom x914 og 248. Bryter i enden av kabel fra Z-1046 rettet til Z-1060 (239B)	19.12.2016	ROTSIS	AKHSHE	TNS
031	Fjernet overkast spor 14. Tegnet om med nye symboler	02.12.2016	NALTOR	AKHSHE	TNS
001	Erstatning for EL001133-000	05.08.2011	AKHSHE	AKHSHE	TNS
Rev.	Revisjonen gjelder	Dato	Tegnet av	Kontrollert av	Godkjent av
			Målestokk: %	Frikket 1	Frikket 2
				Frikket 3	FORMAT: A1=100%
HOVEDBANEN/GARDERMOBANEN OSLO S					
BANE 0010/0270 KM 0,000-3,800					
KONTAKTLEDNINGSANLEGG-KOBLINGSSKJEMA					
Tegningsnummer: EK.103900-000					
Rev: 033					